

FORMAX®

HERE BEGINS YOUR ULTIMATE VALUE

FCD 系列
三机一体无热除湿机

FCD-50HL



在使用本产品之前，请先仔细阅读产品说明书

FCD-HL 系列 三机一体无热除湿机

■ 编码原则

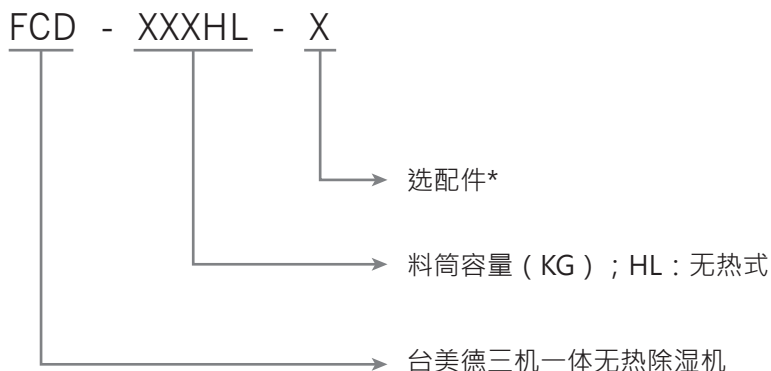

注* : DP=国际品牌露点计 HT=180°C高温型
 ES=保温节能功能 P=料桶内壁抛光处理

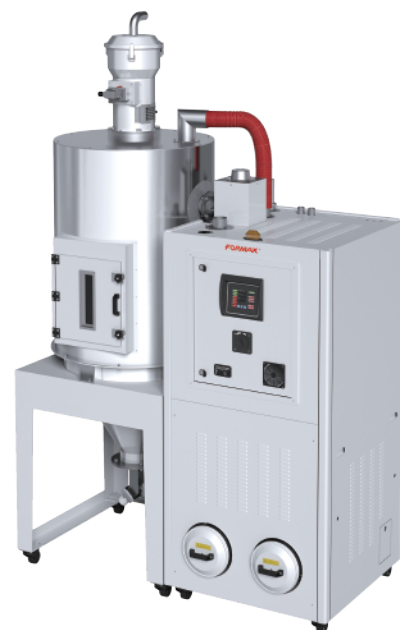

FCD-400HL

■ 本机特点

标准配置

- 集除湿、干燥、送料三功能为一体，外观简洁易于配置，性能高。
- 标准配备热风回收装置，节约能源，无热气粉尘排出，保护环境。
- 标准配备断料式吸料箱，确保管中无残留原料。
- 隔热保温料筒，下吹式设计，确保热量不流失，提高干燥效率。
- 封闭回路装置，断绝外部空气进入系统，避免原料输送后回潮。
- 无热式再生装置，可提供低露点干燥风，加快原料的处理速度。
- 标准电子控温系统可节省能源降低成本。
- 多重保护装置。

选配装置

可选配露点仪，露点测量范围-60~+60°C，精度±2°C，输出量程可配置；支持露点、温度、湿度、PPM等参数的测量，输出参数可配置；稳定性好，响应迅速，抗干扰强，可用于最大20bar的压力环境。



露点计

无热式装置产品图



操作界面

■ 应用范围

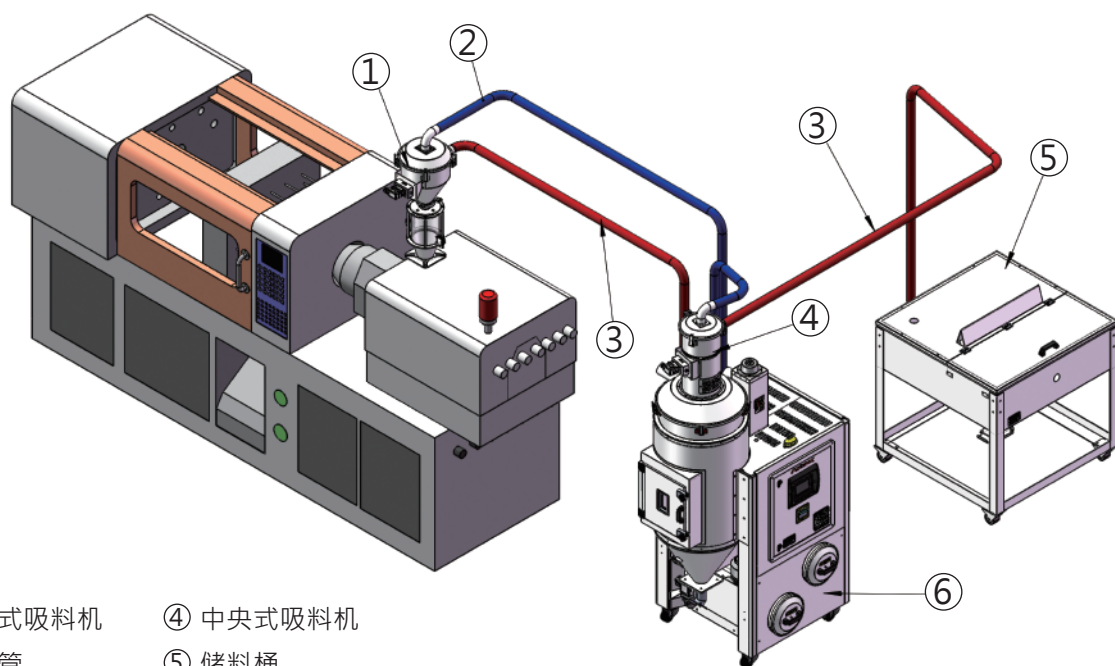

- ① 中央式吸料机
- ② 真空管
- ③ 料管
- ④ 中央式吸料机
- ⑤ 储料桶
- ⑥ FCD-HL三机一体无热除湿机

1对1 二段送料示意图 (标配)

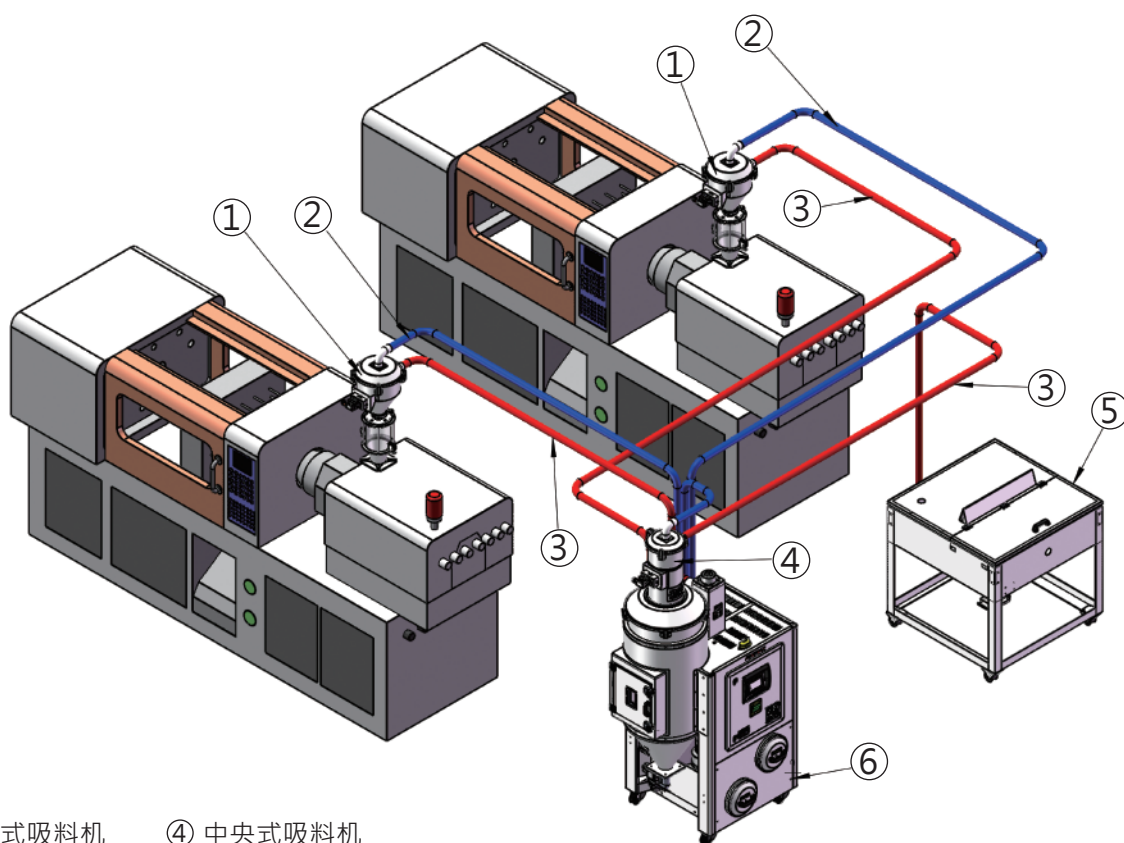

- ① 中央式吸料机
- ② 真空管
- ③ 料管
- ④ 中央式吸料机
- ⑤ 储料桶
- ⑥ FCD-HL三机一体无热除湿机

1对2 三段送料示意图 (选配)

■ 工作原理

除湿干燥部分：它是通过“压力变化”（变压吸附原理）来达到干燥效果。由于空气容纳水汽的能力与压力成反比，其干燥后的一部分空气（称为再生气）减压膨胀至大气压，这种压力变化使膨胀空气变得干燥，然后让它流过未接通气流的需再生的干燥剂层（即已吸收足够水汽的干燥塔），干燥的再生气吸出干燥剂里的水分，将其带出干燥器来达到脱湿的目的。两塔循环工作，无需热源，连续向用户用气系统提供干燥压缩空气。

吸料部分：原料从储料桶或其它储料容器中吸入干燥桶内，当真空料斗的磁簧开关检测到无料时，吸料马达转动，使得真空料斗内产生真空，储料桶内的原料由于空气压力差被吸入真空料斗内，当吸料时间完成后，吸料马达停止运转，原料因自重落入干燥桶内。经干燥后的原料从干燥桶抽到安装在注塑机上的电眼料斗或其它料斗内。

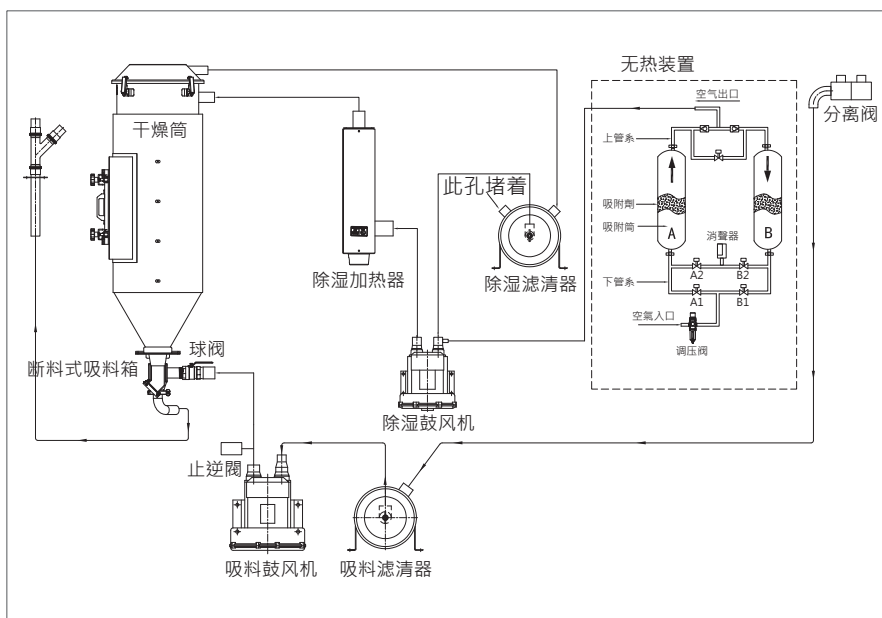

FCD-HL无热式工作原理图

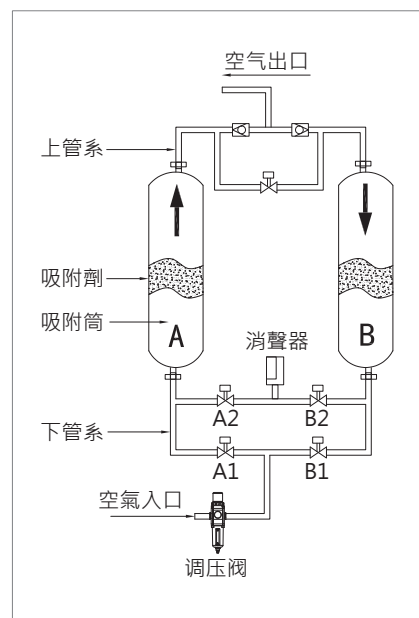

无热装置原理图

■ 外形尺寸图

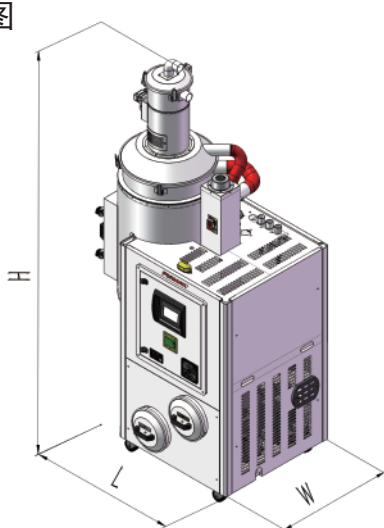

FCD-30~150HL

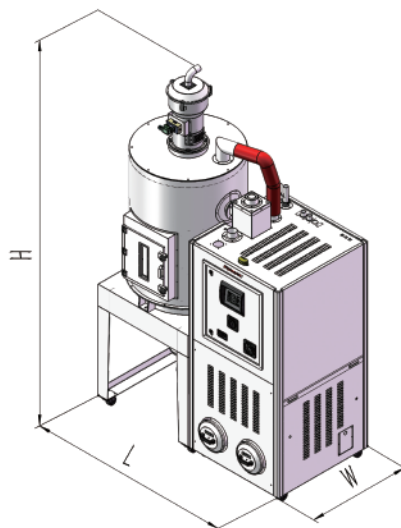

FCD-200~1000HL

规格表

台美德机型	FCD-	30HL	50HL	75HL	100HL	150HL	200HL	300HL	400HL	600HL	800HL	1000HL	
干燥料筒容量	kG	30	50	75	100	150	200	300	400	600	800	1000	
	Ltr	50	80	120	160	230	300	450	600	900	1200	1500	
最低露点	°C	-40											
压缩空气耗量	CMH	15		30		60		120		180		210	
干燥温度	kW	150 (180°C选配)											
除湿风车	kW	0.25	0.4	0.4	0.4	0.75	1.5	1.5	3.75	3.75	5.5	5.5	
除湿加热	kW	2.7	4	5	6	8	10	13	18	18	18	24	
压缩空气压力	Bar	4~6											
吸料马达	kW	0.75 (2HP 以上选配)					1.5			2.7			
吸料机控制	Ltr	Max.3 站 (注塑机 2 站 · 干燥桶 1 站)											
吸料机类型及容量		CV3*1			CV6*1			CV12*1			CV24*1		
吸料机类型及容量		C3*1			C6*1			C12*1			C24*1		
吸料箱		管中无料 (断料式吸料箱 + 干风输送)											
电压规格	kW	3Ø · 220~460VAC · 50/60Hz											
总功率	kW	3.7	5.15	6.15	7.15	9.5	13	16	23.25	23.25	25	31	
外形尺寸													
L	mm	980	980	1270	1270	1350	1350	1610	1880	2230	2300	2300	
W		840	840	920	920	1000	1000	1050	1060	1410	1410	1560	
H		1550	1760	1700	1930	2146	2200	2200	2390	2830	2760	3200	
净重	kG	210	230	250	335	420	470	490	510	530	550	570	

注：1) 干燥风的露点温度 ≤-20°C 都能完全充分干燥塑胶原料

产品规格若有变更，恕不另行通知。

FORMAX®

东莞市台美德机械有限公司

广东省东莞市长安镇咸西社区新工业区

Tel. +86-769-3899-9898

Fax. +86-769-8533-3467

昆山台美德机械有限公司

江苏省昆山市中华园衡山路138-20号

Tel. +86-512-5700-8308

Fax. +86-512-5700-8306

富美科技股份有限公司

桃园市芦竹区南崁路265号7楼之1

Tel. +886-3-2121-725

Fax. +886-3-2127-960



www.formax88.com / www.formaxpa.com

2018-10-10版权所有 翻版必究