

**FORMAX**®

HERE BEGINS YOUR ULTIMATE VALUE

## FS 系列 啃齿式慢速粉碎机

FS250



在使用本产品之前，请先仔细阅读产品说明书

# FS 系列 啃齿式慢速粉碎机

## ■ 编码原则

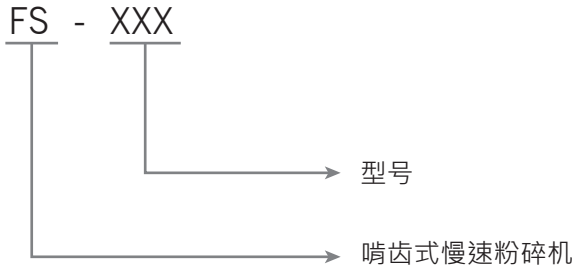

## ■ 本机特点

- 采用国外品牌减速马达，性能稳定，寿命长。传递扭矩大，国外品牌减速马达，性能稳定，寿命长，传递扭矩大。
- 采用齿刀、爪刀一体式设计，粗粉碎和细粉碎同时进行，粉碎均匀。
- 新型梯形齿刀，使应力集中产生的可能性有效降低，承受能力提高。
- 改变受力方向，减少量力，从而刀具使用寿命更长
- 马道与主轴采用联轴器运接，使粉碎顺畅运转，更换马达更方便快捷。
- 采用力矩臂法兰固定减速机，运行平稳，噪音低。
- 采用的电机为遇阻自动逆转及警报，然后清除堵塞的原料自动复位正转。
- 喂料斗采用双层不锈钢制作，降低噪音。
- 进料箱采用透明PC制作，视料方便。
- 功率低，扭矩大，转速慢无过热现象，使用寿命长。
- 无筛网设计，粉碎颗粒均匀，粉末含量极少。可立即与新料混合使用。
- 独特的刀具设计，在切削时不仅可以减少粉尘，而且不易断裂。

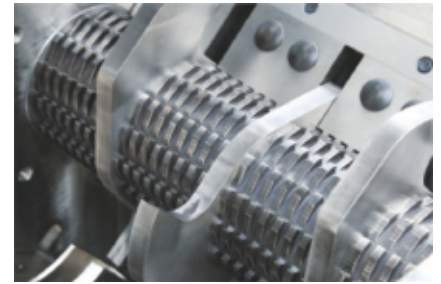

啃齿式刀具



FS控制

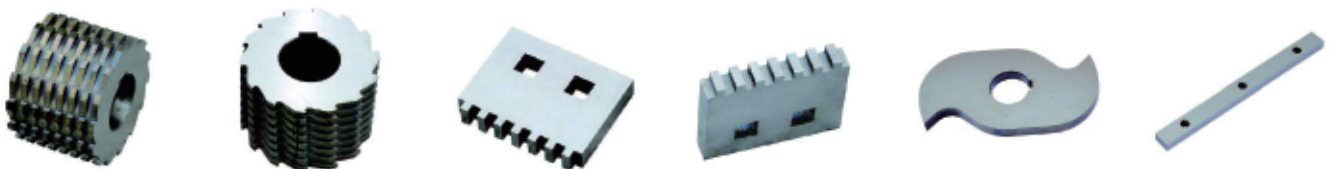

## ■ 应用范围

适用于塑料成型机旁与取出机或搭配皮带输送机将机边水口料或少量不良品粉碎。其具备转速低，传动扭矩大，噪音低，产生粉尘少，操作简便的优点。

## ■ 选配装置

- 回收系统可轻易将盒内的粉碎料利用高压空气送回新次料比例阀调节器混合再利用，使水口不因氧化，湿化而生物性及颜色变化；提高水口料制成品的合格率。

- 可选异电压
- 粉碎刀片数量
- 可选粉碎料斗

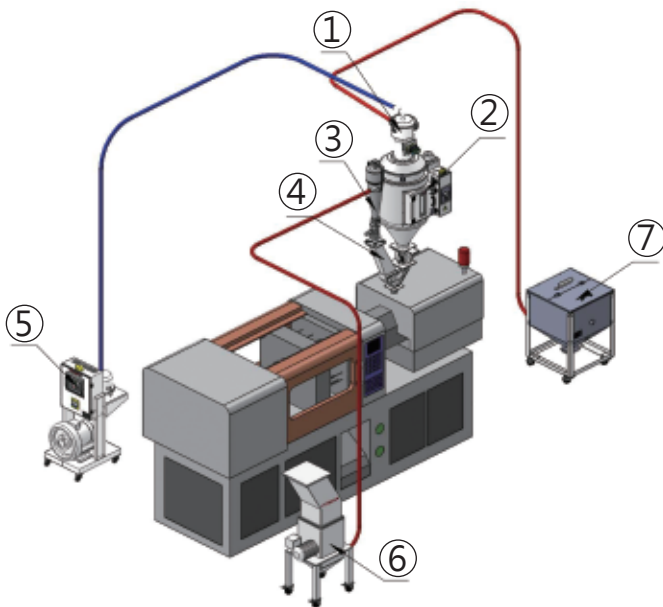

- ① 吸料机
- ② 干燥桶
- ③ 旋风分离器
- ④ 比例三插座
- ⑤ 分离式主机
- ⑥ 啃齿慢速粉碎机
- ⑦ 储料桶

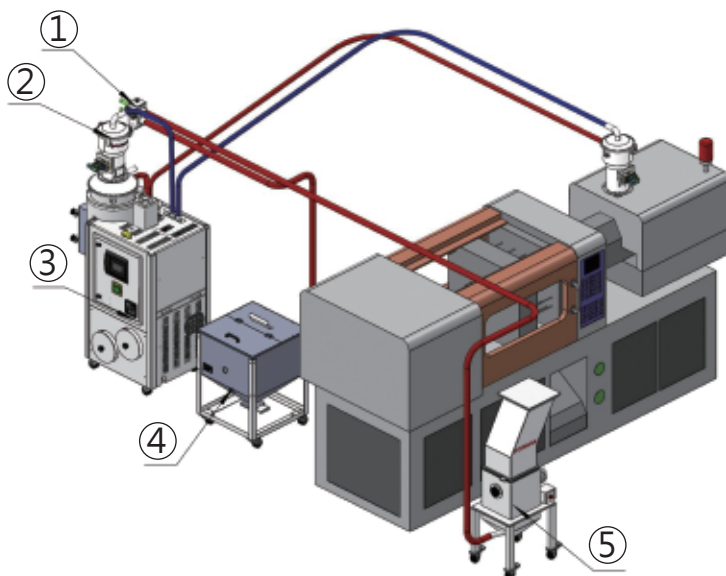

- ① 比例阀
- ② 吸料机
- ③ 除湿干燥输送组合
- ④ 储料桶
- ⑤ 啃齿慢速粉碎机

## ■ 工作原理

粉碎机通过电动机带动旋转刀高速旋转，在旋转刀高速转动的过程中与固定刀形成相对运动的趋势利用旋转刀与固定刀之间形成的间隙造成塑胶水口料边角料粉碎剪切的切口，从而将大块塑料胶头进行破碎。

## ■ 规格表

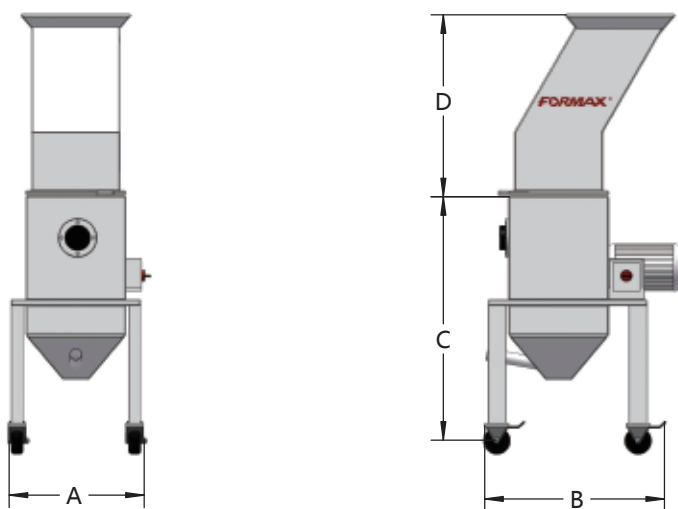

型号		FS250	FS340
驱动功率	kw	1.1	1.5
切碎室进口	mm	252×252	252×341
转速	rpm	32	32
爪刀数量		2	3
齿刀数量		3	4
机体尺寸	mm	1000×460×1360	1100×460×1360
粉碎能力	kg	≥ 10	≥ 10
重量	kg	180	220
粉碎时噪音	db	60-73	60-75
尺寸底架位			
宽 A	mm	425	513
长 B		890	940
高 C		746	796
高 D		662	712

产品规格若有变更，恕不另行通知。

# FORMAX®

**东莞市台美德机械有限公司**

广东省东莞市长安镇咸西社区新工业区  
Tel. +86-769-3899-9898  
Fax. +86-769-8533-3467

**昆山台美德机械有限公司**

江苏省昆山市中华园衡山路138-20号  
Tel. +86-512-5700-8308  
Fax. +86-512-5700-8306

**富美科技股份有限公司**

桃园市芦竹区南崁路265号7楼之1  
Tel. +886-3-2121-725  
Fax. +886-3-2127-960

